

Las mejores soluciones en el **tratamiento de aguas**





ZEOLIS es el nuevo sistema de reciclaje de agua creado para ayudar a nuestros clientes a mejorar la gestión del agua en todos los niveles.



ZEOLIS
EL MEJOR, POR NATURALEZA



El poder de ZEOLIS nace de la aplicación de zeolitas, un nuevo material filtrante de origen volcánico que posee una alta porosidad y una densidad similar a la del agua.

Gracias a este revolucionario material conseguimos una filtración en profundidad, el agua se distribuye en el equipo de una forma completamente homogénea aprovechando toda la superficie de filtración de la zeolita. Además, su elevada velocidad de filtración permite reducir considerablemente el tamaño de los equipos, consiguiendo el máximo rendimiento en el mínimo espacio.

Respeto por el medio ambiente y agua reciclada de calidad para su equipo de lavado.

ZEOLIS



EFICACIA · SENCILLEZ · MEDIO AMBIENTE · GARANTÍA



> VENTAJAS Y NOVEDADES

- Filtración en profundidad, sin crear canales preferenciales en el interior del filtro
- Una mayor reducción tanto de sólidos en suspensión como de turbidez del agua
- Pérdida de carga menor en comparación con los materiales filtrantes tradicionales
- Elevada velocidad de filtración, equipos de tamaño reducido que ocupan poco espacio
- Nuevas crepinas que distribuyen el caudal de agua de una forma más uniforme
- Nueva válvula de filtración de máxima fiabilidad, programable por tiempos y con mayores posibilidades de conexión
- Equipo robusto de mantenimiento sencillo

> **ZEOLIS** - Reciclaje físico

Modelo	Caudal	Botellas filtrantes
4RC1000	5 m ³ /h	1
4RC1000	10 m ³ /h	2
4RC1000	15 m ³ /h	3



4RC1000

Esquema **Reciclaje Físico**

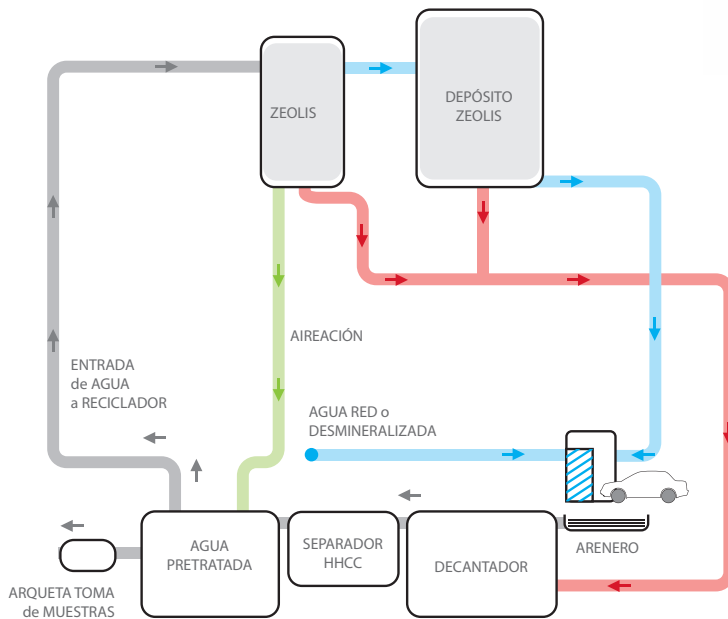

* Sistema de reciclaje conforme a la normativa europea EN-858.1 y 858.2

ZEOLIS



> **BIOS** - Reciclaje Biológico

Modelo	Caudal
4RB0100	6 m ³ /h

VENTAJAS

- Gran espectro de acción frente a los contaminantes habituales de las aguas residuales del lavado.
- Oxigenación temporizada integrada en el equipo para garantizar la ausencia de malos olores.
- Respetuoso con el medio ambiente: convierte los elementos contaminantes en calor, aire y agua sin generar residuos adicionales.



4RB0100

Esquema **Reciclaje Biológico**

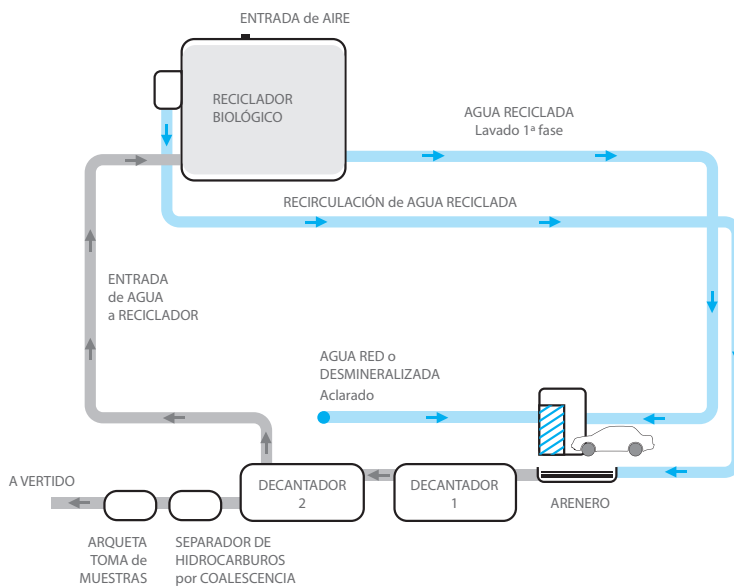

* Sistema de reciclaje conforme a la normativa europea EN-858.1 y 858.2



> ACUABOX - Contenedor de reciclaje móvil

VENTAJAS

ACUABOX está concebido con la finalidad de incluir las principales etapas de reciclaje y vertido dentro de un contenedor de dimensiones estándar (A 2,4 m x L 6 m x H 2,8 m) para evitar la obra civil en una instalación de lavado.

- Equipo adecuado para aquellas instalaciones con un consumo de agua máximo de 5 m³/h y donde se desee un reaprovechamiento del agua residual generada por las máquinas de lavado.
- Las etapas incluidas son:
 - Sedimentación y homogeneización
 - Separación de hidrocarburos (<5ppm de aceites a la salida)
 - Reciclaje físico
 - Desinfección
 - Almacenamiento de agua reciclada
- Caudal máximo de tratamiento de agua en caso de aportes excepcionales (lluvias torrenciales): 21 m³/h.
- Sin malos olores, incluye equipos de aireación y desinfección.

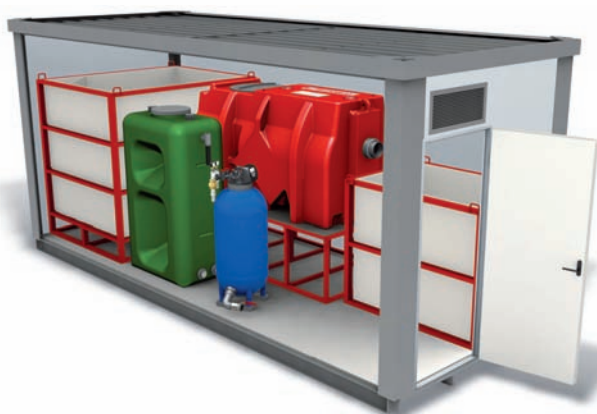
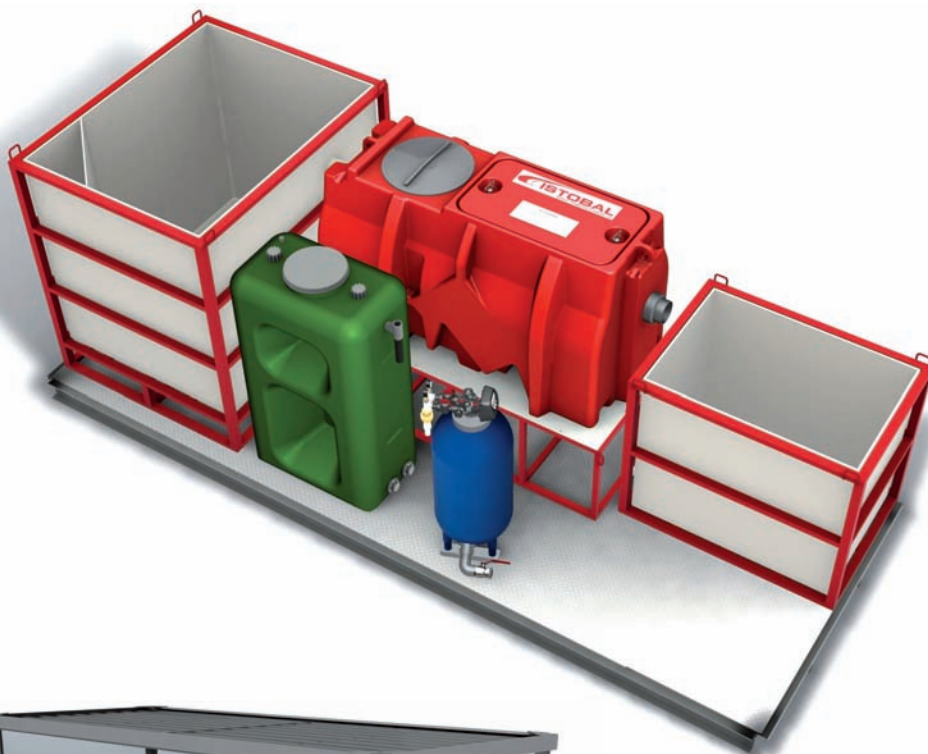

PEQUEÑOS CAUDALES

> DESMINERALIZADORES

VENTAJAS

- Equipos de dimensiones reducidas, ideal para salas técnicas de pequeño tamaño
- Amplia gama de pretratamientos, incluso las aguas de peor calidad pueden ser desmineralizadas
- Máximo respeto por el medioambiente, se puede equipar con un dosificador directo de antiincrustante
- Panel de control con display incorporado que facilita y simplifica el manejo del equipo
- Construcción robusta con materiales resistentes a la corrosión



Desmineralizadores Pequeños Caudales

BAJA SALINIDAD (TDS-ppm)	ÓSMOSIS INVERSA (m ³ / Día)	MODELO	MEMBRANAS
Hasta 2.000	Hasta 4 m ³ /día	4DA4000	1



CAUDALES MEDIOS

> DESMINERALIZADORES

VENTAJAS

- El enjuague de las membranas se realiza con agua desmineralizada, alargando y optimizando su vida útil
- Amplia gama de pretratamientos para adaptarse incluso a las aguas de peor calidad garantizando la protección del equipo
- Posibilidad de aumentar la capacidad de producción incorporando membranas adicionales, esta modularidad evita la compra de nuevos equipos
- Máximo respeto por el medioambiente, se puede equipar con un dosificador directo de antiincrustante
- Panel de control con display incorporado que facilita y simplifica el manejo del equipo
- Construcción robusta con materiales resistentes a la corrosión
- Dos modelos disponibles en función de la salinidad del agua a tratar

Desmineralizadores **Caudales Medios**

Baja salinidad (hasta 2.000 TDS - ppm)

MODELO	ÓSMOSIS INVERSA (m ³ / Día)	MEMBRANA
4DA5000	4 - 6	1
	8 - 12	2
	12 - 18	3
	18 - 22	4

Alta salinidad (hasta 6.000 TDS - ppm)

MODELO	ÓSMOSIS INVERSA (m ³ / Día)	MEMBRANA
4DA6000	4 - 6	1
	8 - 12	2
	12 - 18	3
	18 - 22	4



4DA6000

> DOSIFICADORES DESINFECTANTES

VENTAJAS

- Cuatro equipos diferentes para desinfectar el agua, cuatro alternativas para utilizar la que más se adecue a sus necesidades
- Posibilidad de desinfectar todo tipo de agua, ya sea reciclada, desmineralizada, agua de pozo o de red almacenada
- Simplicidad de uso y mantenimiento
- Seguridad total para mantener el agua siempre desinfectada



4WPC0100



4DD0100

Dosificadores

MODELO	PRODUCTO DOSIFICADO	OBSERVACIONES
4WPB0300	Biocida	<ul style="list-style-type: none"> · Recomendado para agua reciclada · Alta efectividad contra malos olores · Tratamiento de choque semanal o quincenal
4WPC0100	Cloro	<ul style="list-style-type: none"> · Dosificación proporcional al caudal de agua · Recomendado cuando no se requiere un control preciso de los niveles de cloro
4WPC0200	Cloro	<ul style="list-style-type: none"> · Dosificación en continuo en función del umbral de cloro programado · Recomendado para agua potable y de lluvia · Control preciso del nivel de cloro
4DD0100	Cloro y regulador de pH	<ul style="list-style-type: none"> · Dosificación en continuo en función del umbral de cloro programado · Recomendado para agua reciclada · Control preciso del nivel de cloro

> DEGRADADOR DE DETERGENTES

VENTAJAS

- Reduce el contenido de detergentes en las etapas de reciclaje de agua
- Formulado con microorganismos especialmente seleccionados para degradar los tensioactivos
- Mejora la calidad del agua de vertido y del agua reciclada



35AB100

> SEPARADORES DE HHCC

Separadores de HHCC

MODELO	CAUDAL	DIMENSIONES
5060000	1,5 L/s	L 1,57 x A 1,18 x H 1,05 m
5060100	3 L/s	L 1,57 x A 1,18 x H 1,20 m
5060200	6 L/s	L 2,30 x A 1,18 x H 1,27 m
5060300	10 L/s	L 2,30 x A 1,18 x H 1,72 m
5WSH1000	15 L/s	L 2,30 x A 1,18 x H 1,72 m



5060200

VENTAJAS

- Clase I (menos de 5 mg/L de hidrocarburos en el efluente de salida) conforme a la Normativa Europea EN 858 - 1:2002
- Realizado en polietileno mediante proceso de rotomoldeo: no absorbe olores, sin juntas ni soldaduras, sin componentes sensibles a la corrosión
- Ligero, de fácil manejo e instalación
- Diseñado para una fácil limpieza y un cómodo mantenimiento
- Lleva incorporado un obturador automático



> DESCALCIFICADORES

VENTAJAS

- Botella en poliéster reforzado con fibra de vidrio
- Depósito de solución regenerante en polietileno
- Regeneración instantánea o retardada, según se programe

Descalcificadores

MODELO	CAUDAL	TIPO
RC061008	1.600 L/h	Dúplex 2x40
RC061009	2.400 L/h	Dúplex 2x60
RC061010	3.200 L/h	Dúplex 2x80
RC061011	5.000 L/h	Dúplex 2x125
4083500	2.500 L/h	Simplex, volumétrico
4081100	3.000 L/h	Simplex, volumétrico



4083500

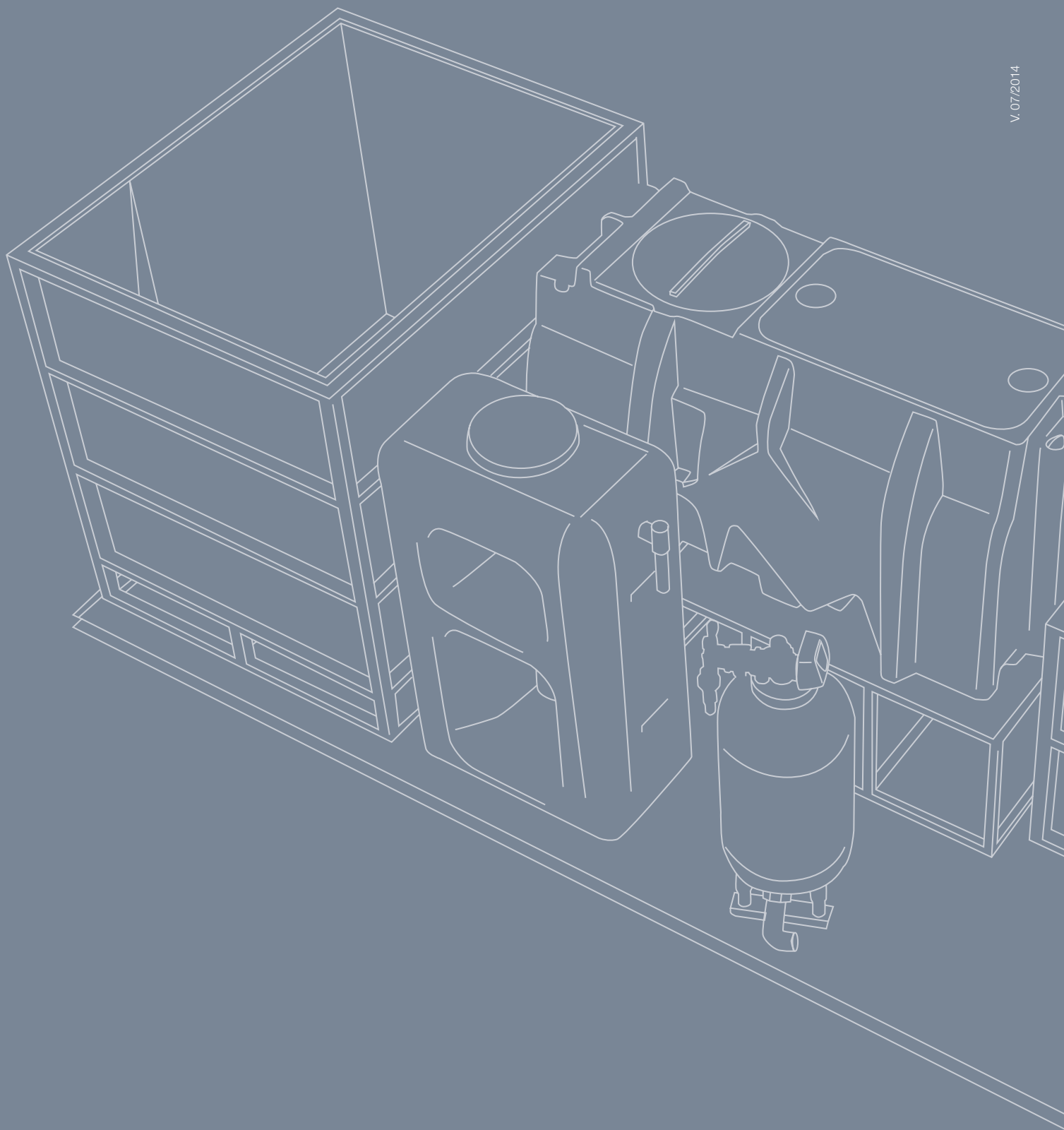

ISTOBAL, S.A.

Avda. Conde del Serrallo, 10

46250 L'Alcúdia (Valencia) España

T +34 962997940 • F +34 962997991

istobal@istobal.com • www.istobal.com

